

產品配件

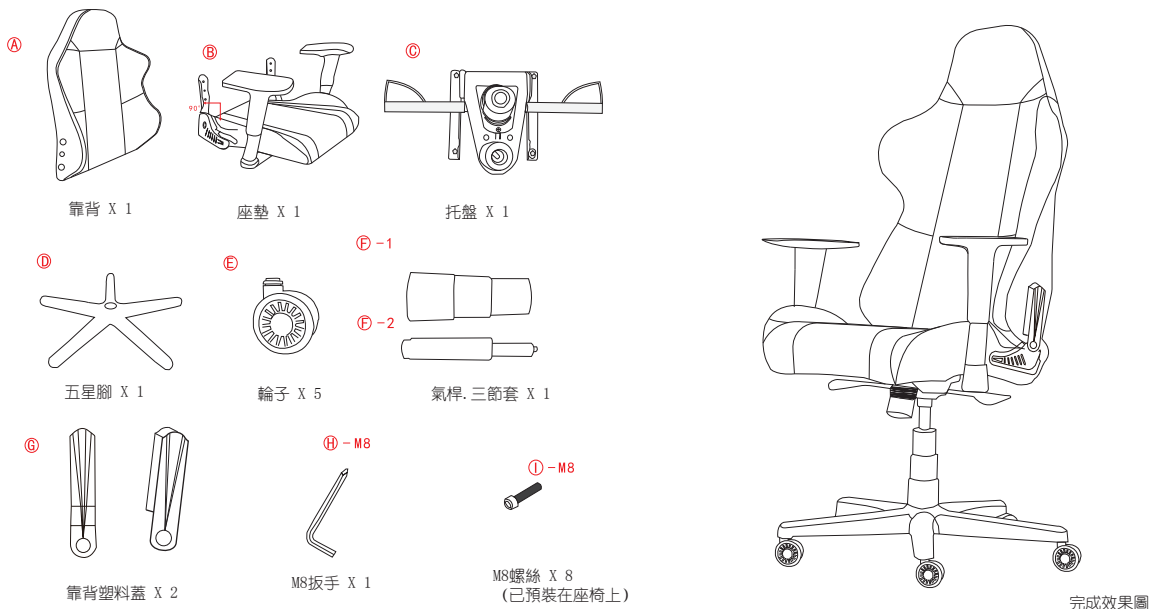

注意

請確認M8螺絲套件已經安裝於座椅靠背及坐墊上, 請確認坐墊上的調角器處於90度 (如產品配件B所示)

安裝步驟

1. 安裝輪子、氣桿和三節套。
(安裝輪子時, 請90度角, 插入孔位, 勿使用敲打地面方式或金屬工具等方式敲打裝入, 有可能會導致五星腳受損, 詳細安裝方法可至官網 (www.ttesports.com))
2. 取出座墊底部的四顆M8螺絲, 將托盤的四個孔對準座墊底部的四個孔, 並用M8螺絲固定 (M8螺絲已經預裝在座墊底部), 注意托盤的安裝方向。
3. 將托盤底部凹口對準氣桿安裝進去。
4. 取出靠背M8螺絲, 準備安裝靠背
5. 將靠背孔位對準調角器孔位, 使用M8螺絲固定住。
6. 如圖所示, 對準孔位, 將塑料蓋按上去。(先將側蓋下方按在旋轉孔位, 在固定住上方孔位)

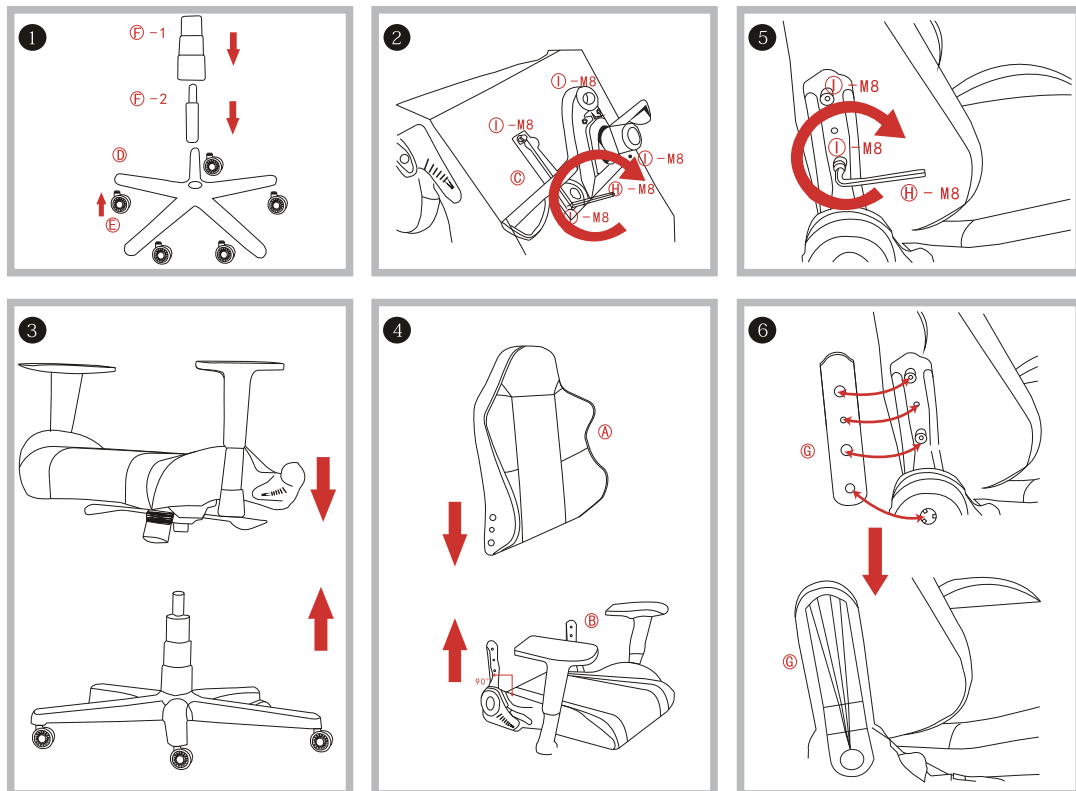

1. 靠背角度調節

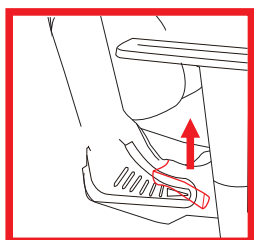
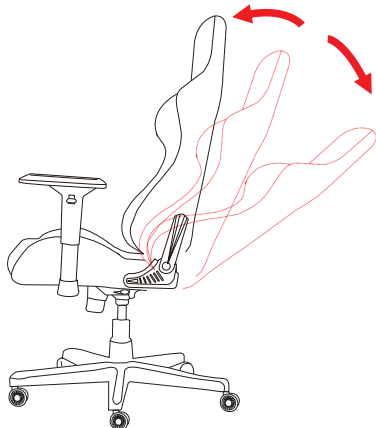

後背靠背：向上拉起手柄，使其順勢而下直到您最舒適的角度。
收起靠背：向上拉起手柄，身體輕輕靠靠背，靠背自動回彈。

2. 扶手調節

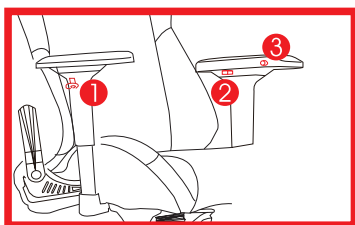
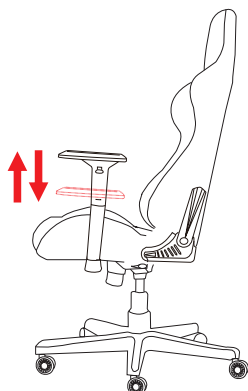

拉起圖中 ① 所示按鈕，不松開的情況下，可以上下調節扶手高度。
扶手面板可以水平弧形移動，按住圖中 ② 所示按鈕可以水平左右移動。
按住圖中所示 ③ 按鈕可以前後移動扶手面板。

3. 座椅高低調節

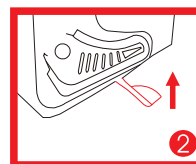
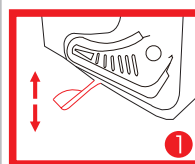
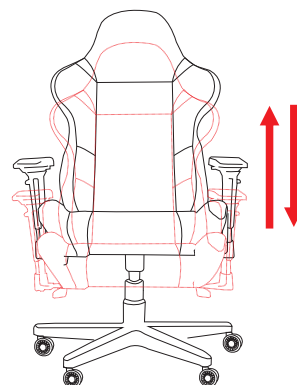

座椅調低：坐上座椅，擡起手柄，座椅自動向下。（如圖 ②）
座椅調高：身體離開座椅，擡起手柄，座椅自動回彈。（如圖 ②）
鎖定後仰：按下左手柄（如圖 ①）
解除後仰：向上拉起左手柄（如圖 ①）

注意

1. 最大限重：GT FIT/X FIT-120kg/264.551lb, GT COMFORT/ X COMFORT - 150kg/330.691lb
2. 本產品為椅子，除此之外請不要作其他作用。
3. 嚴禁踩在椅子上或者用來當梯子使用，有引起翻倒的危險，所以請注意。
4. 在硬的地板上使用時，務必請在椅子下鋪上柔軟的布等，以免損壞地板。
5. 因為有翻倒的危險存在，所以請在水平面上使用本產品。
6. 本產品僅限一人使用。兩人以上使用的情況下，破壞本產品的穩定性，具有一定的危險，請務必注意。
7. 在椅子上載物的情況下進行移動的話會有危險，請務必注意。
8. 在椅子的周圍切勿放置熱的物品。會有導致火災的危險。
9. 避免陽光直射。
10. 嚴禁在煙火或者潮濕的地方使用。
11. 每日清掃打理時，請用柔軟的乾布輕輕地進行擦拭。
12. 萬一遇到很難去除的汗漬的情況下，將中性洗劑用開水釋稀至2%的程度，浸濕柔軟的布後進行擦拭。最後請用乾布將水擦乾。
13. 嚴禁氣桿等部件的拆解，請務必注意。
14. 其他產品的使用注意事項也有在說明書明記，請認真確認。

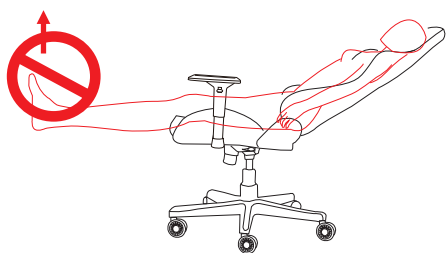

人平躺在椅子上的時候，腳不能擡起來

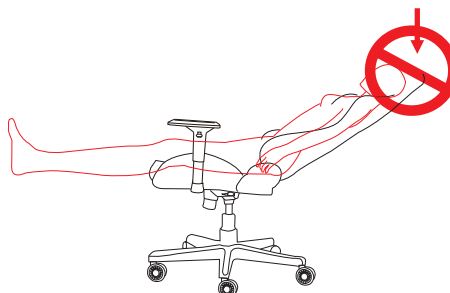

當人躺平在椅子上的時候，請勿下壓頭部靠背